

PRECYZJA NARZĘDZIA
TO PRECYZJA DETALU

HUMM MULTI

LEKKIE LISTWY MOCUJĄCE

W JG Group stworzyliśmy innowacyjne listwy mocujące, które łączą w sobie solidną stalową konstrukcję z lekką podstawą wykonaną z mieszanki betonu i żywicy. Wykorzystując ten materiał zredukowaliśmy masę systemu o około 45%, przy pełnym zachowaniu sztywności i wytrzymałości.



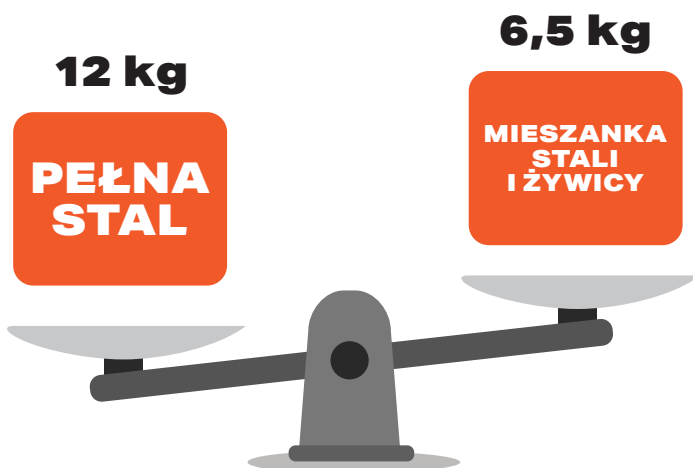







Dodatkową przewagą nad tradycyjnymi stalowymi listwami jest doskonałe tłumienie drgań w trakcie pracy.



Porównanie masy listwy HM-450 w wariantach wykonanych z pełnej stali oraz z mieszanki stali i żywicy.



CO WYRÓŻNIA NASZE LISTWY MOCUJĄCE?

-  zredukowana masa listwy o około 45% względem takiej samej listwy wykonanej ze stali
-  wypełnienie poliuretanowe tłumiące drgania
-  możliwość montażu kilku elementów jednocześnie
-  możliwość obróbki surowych elementów, jak i detali wstępnie obrabionych
-  duży zakres mocowania detali
-  szczęki z wymiennymi wkładkami
-  szybkie mocowanie szczęk do listwy za pomocą jednej śruby
-  uniwersalność zastosowania – do dużych i małych elementów
-  możliwość modułowego zestawienia listew obok siebie, bądź w osi
-  listwy mocujące idealnie sprawdzają się zarówno w poziomych jak i pionowych centrach obróbczych
-  możliwość dostosowania podstawy listwy do potrzeb klienta

LISTWY MOCUJĄCE

HM-300

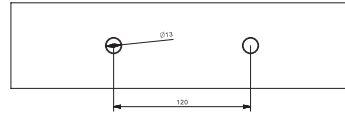

HM-450

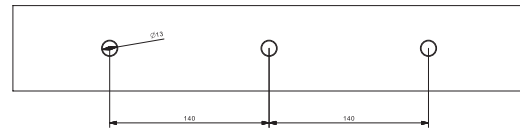

HM-600

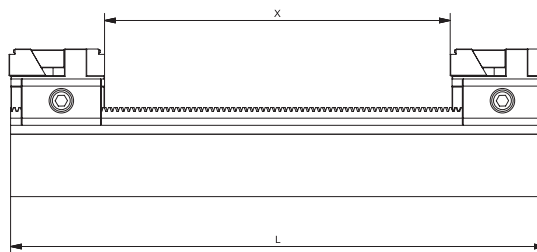
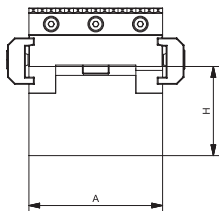
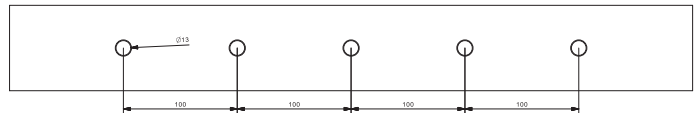

LISTWA	L (mm)	A (mm)	H (mm)	Waga (kg)	X (mm)
HM-300	300	75	50	4,5	195
HM-450	450	75	50	6,75	345
HM-600	600	75	50	9	495

SZCZĘKA UNIWERSALNA

HMS-75

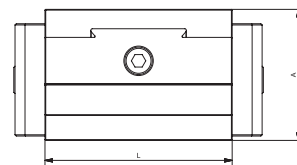
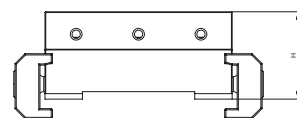
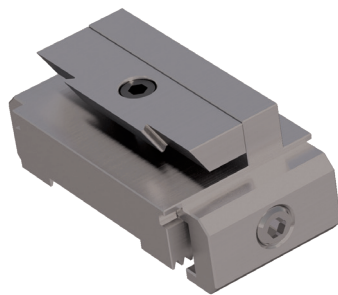

SZCZĘKA	L (mm)	A (mm)	H (mm)	Waga (kg)
HMS-75	75	52,5	36	1

WKŁADKI DO SZCZĘK RUCHOME

HMWr-z
wkładka ząbkowa

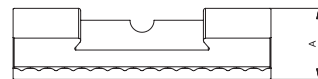
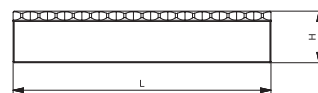

HMWr-g
wkładka gładka

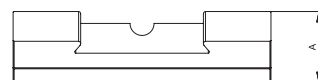
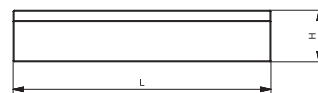
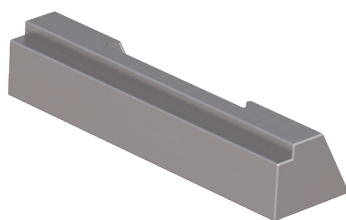

HMWr-f
wkładka surowa

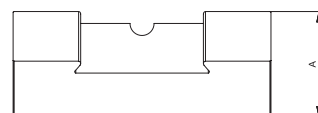
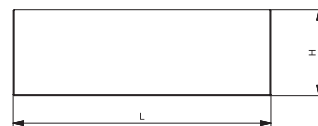
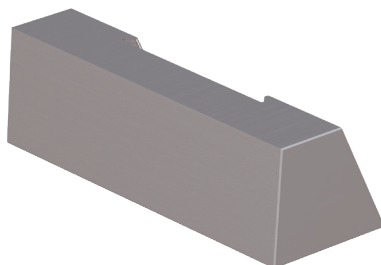

WKŁADKI RUCHOME	L (mm)	A (mm)	H (mm)	Waga (kg)
HMWr-z	75	20,5	15	0,12
HMWr-g	75	20,5	15	0,12
HMWr-f	75	30,5	25	0,18

WKŁADKI DO SZCZĘK STAŁE

HMWs-z
wkładka ząbkowa

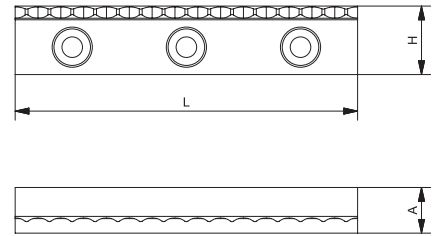

HMWs-g
wkładka gładka

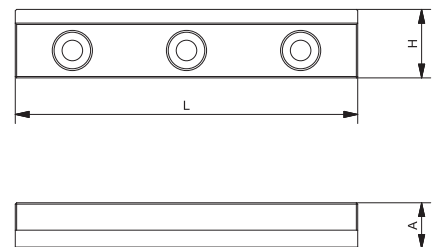
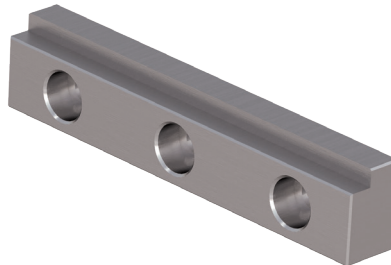

HMWs-f
wkładka surowa

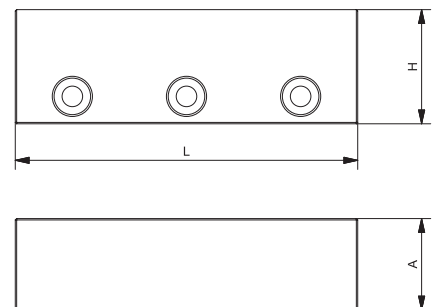
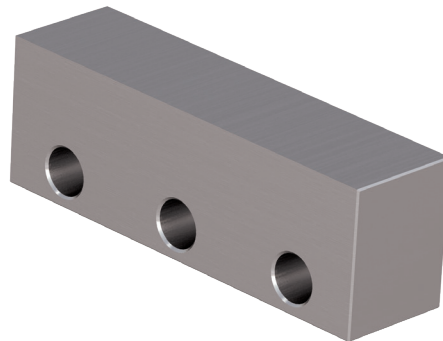



WKŁADKI STAŁE	L (mm)	A (mm)	H (mm)	Waga (kg)
HMWs-z	75	10	15	0,1
HMWs-g	75	10	15	0,1
HMWs-f	75	20	25	0,3



 www.jg-group.pl

 JG Group Sp. z o.o.
Siedziba Główna i Zakład Produkcji
ul. Braci Krausse 4, 20-270 Lublin

 Biuro: +48 81 468 00 30
Fax: +48 81 746 57 88

 biuro@jg-group.pl
info@jg-group.pl

NIP: 9462678267 | KRS: 0000717020 | REGON: 369388478



DYSTRYBUTOR:

